



RADIOSYSTEM SIGNUM

ANVÄNDARMANUAL

1. Kopplingschema.

Standard kabeldragning är som Schema/bild #1 visar.

Om det krävs separata kraftkällor för relän och mottagarens systemspänning, så kopplas den röda bygeln som syns på bild #1 bort, och reservkabeln med kabelnr 13 sätts dit enligt bild #2.

Kabelnr 2 blir då Plusmatning endast för relän (Com).

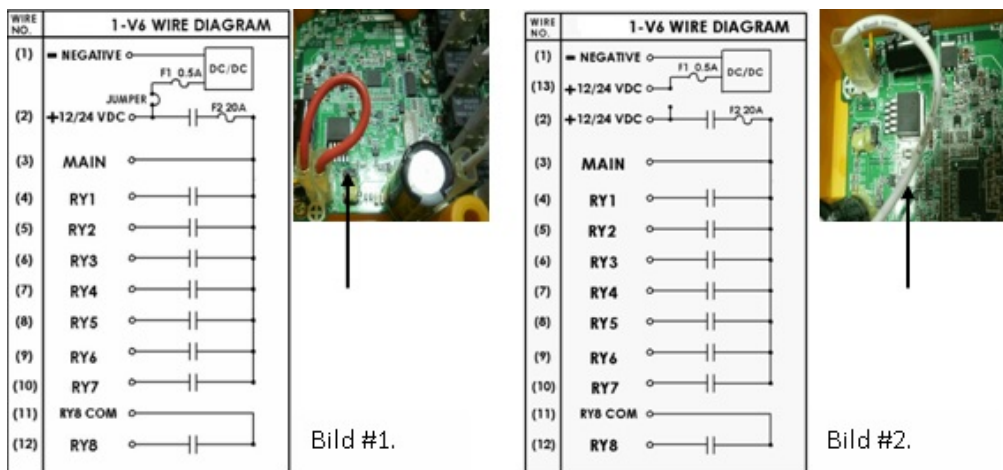

2. Användningsätt

Komma igång med Signum.

**OBS! Tänk på att Signum kan vara programmerade på olika sätt.
Kontrollera vad som gäller för ert system innan användning.**

1. Tryck och håll ner start-knappen A & start-knapp B på sändaren och släpp samtidigt för att starta systemet.
2. Nu kan du använda knappar 1-6 samt A och B för att köra dina funktioner.
3. Tryck på Stopp-knappen för att stänga av sändaren (relän bryter i mottagaren)

3. Sändarens LED Indikator

Sändarens status indikering

1. **Röd (blinker snabbt):** Sändaren aktiveras inte korrekt eller tryckknappen har fastnat.
2. **Röd (Blinkar långsamt):** Sändaren aktiveras men mottagaren fungerar inte korrekt.
3. **Grön (Blinkar långsamt):** Sändaren och mottagaren har etablerat kontakt.

Sändarens batteri indikation

1. **Grön:** (Full batteristyrka)
2. **Gul:** (Medel batteristyrka)
Byt snarast batterierna.
3. **Röd:** (Låg batteristyrka):
En stoppsignal skickas automatiskt till mottagaren för att stänga av.

För att undvika avbrott under drift kontrollera batteristyrkan ofta.

4. Sändare & Mottagare överblick

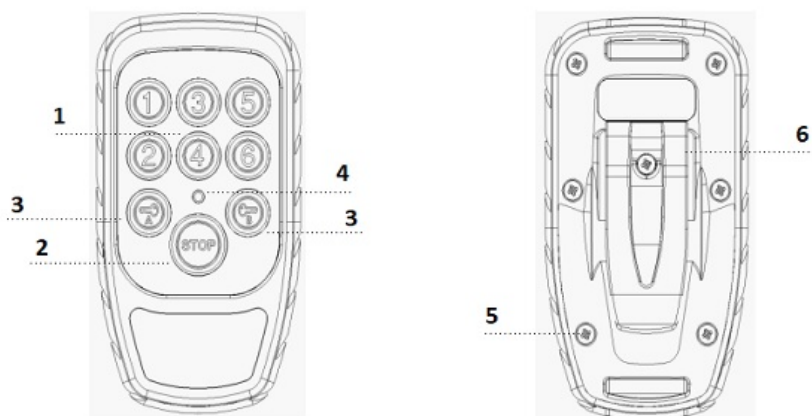

1. Funktionsknappar

2. Stoppknapp

3. Startknapp A & B

4. LED Indikator

5. Bottenplatta

6. Bältesclips

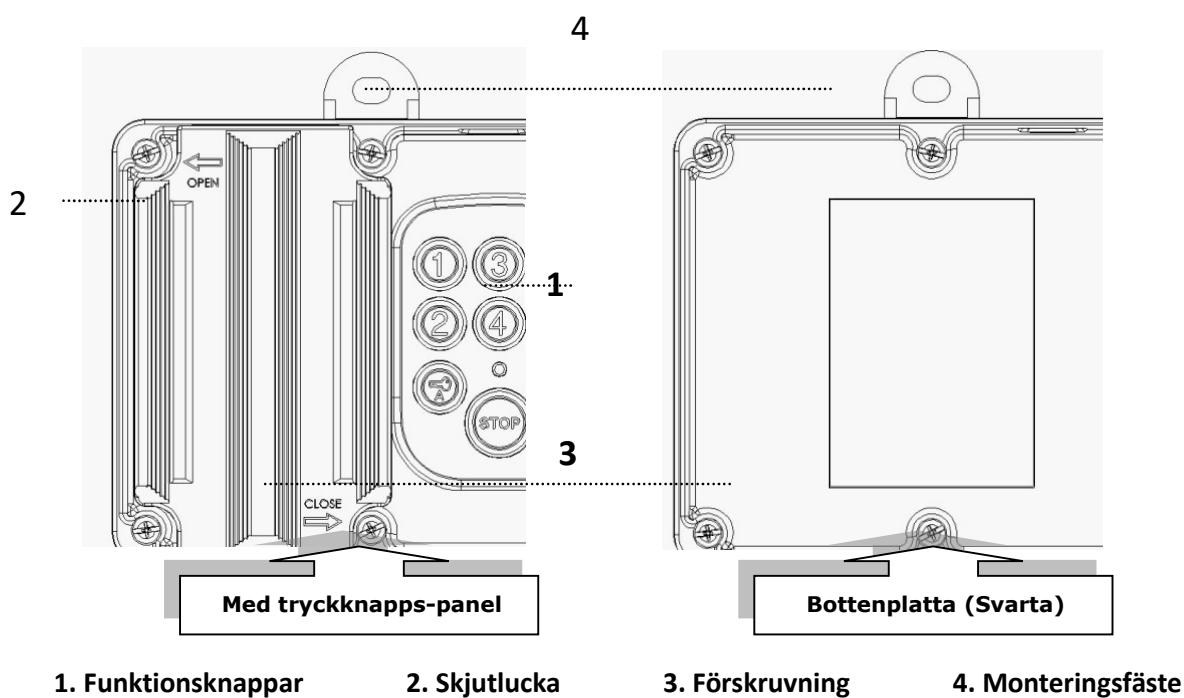

1. Funktionsknappar

2. Skjutlucka

3. Förskruvning

4. Monteringsfäste

OBS! Mottagaren skall monteras med sin förskruvning nedåt.
Se markering på mottagarens baksida (svarta delen).

Tänk även på att kabelhärkans andra ände måste monteras på ett sådant sätt att det håller tätt och kapillär-effekten har tagits i åtanke.

